

MANUAL PARA HOMOLOGAÇÃO – NOVO PROCESSO DE INUTILIZAÇÃO NO SAESP II – Perfil Diretoria

Objetivo do Documento

Este documento representa todo o fluxo de procedimentos que deve ser executado pela Diretoria, referentes ao novo processo de Inutilização de produtos dentro do SAESP II.

O objetivo principal desse documento é orientar os usuários das áreas envolvidas, para que possam utilizar o SAESP II com o mínimo de dúvidas possível, e também colher a validação dos usuários para que os procedimentos possam ser disponibilizados no ambiente de Produção do Sistema SAESP II.

As principais áreas envolvidas são (Atores):

- Escola;
- Diretoria de Ensino;
- CENTRO DE SUPERVISÃO E CONTROLE DO PROGRAMA ALIMENTAÇÃO ESCOLAR (CEPAE).

Fluxo do Sistema (Diagrama)

O Diagrama abaixo representa o fluxo de procedimentos para que os testes sejam executados corretamente do início ao fim.

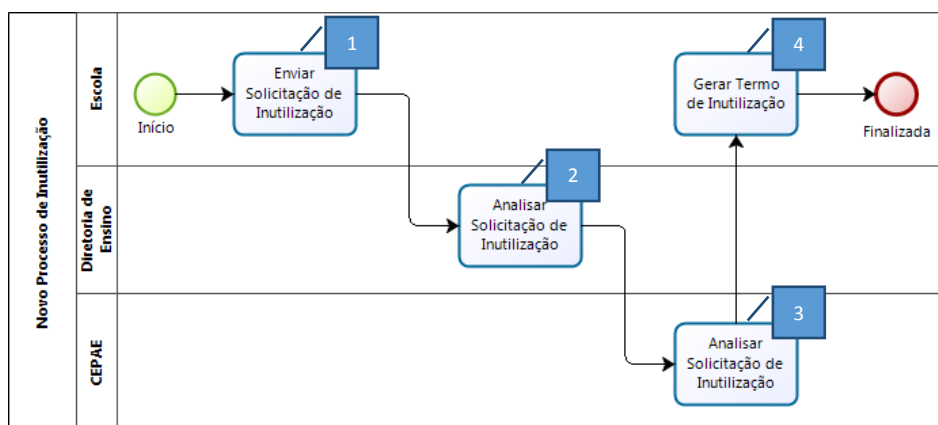

Para acessar diretamente a funcionalidade que deseja, deixe apertada a tecla **CTRL** no teclado e clique sobre o número referenciado em cada uma das etapas (/).

1. Análise de Solicitação de Inutilização – Diretoria de Ensino

Após envio da Solicitação de Inutilização por parte da Escola, a Diretoria de Ensino responsável ficará encarregada de avaliar as informações para poder tomar uma ação. No momento da análise, as informações e imagens serão verificadas, e a Diretoria de Ensino poderá optar por Aprovar (encaminhar para análise do CEPAE), Reprovar (justificando o motivo) ou Alterar para Troca (caso a solicitação seja uma Troca e não Inutilização).

- a) Utilizando o perfil de **Diretoria**, acesse o menu **Supervisão > Gerenciamento Escola > Consulta de Inutilização**.



- b) Clique no botão **Pesquisar** para buscar todas as Solicitações de Inutilização cadastradas pelas Escolas **dessa Diretoria de Ensino**. Localize na lista a solicitação que será tomada uma ação e clique no botão **Providência** .

GDAE Gestão Dinâmica da Administração Escolar

Supervisão Escola Fornecedor Licitação Cardápio/Compras Cadastros Básicos Distribuição PED Manua

Cadastrar Inutilização de Produtos

INCLUIR

PESQUISAR

Gestão: Todos/Todas
 Diretoria de Ensino: NORTE 1
 Município: SAO PAULO
 Escola: Selecione
 Status: Selecione
 Data de Ocorrência: até

Pesquisar

Mostrar 10 registros por página

Detalhe	Diretoria	Município	Escola	Data de Ocorrência	Gestão	Status	Provisão	Excluir
	NORTE 1	SAO PAULO	AYRES DE MOURA PROFESSOR	17/11/2017	Todos/Todas	Aberta		
	NORTE 1	SAO PAULO	ALPIO DE BARROS PROFESSOR	24/10/2017		Aberta		
	NORTE 1	SAO PAULO	CENTRO ATEND SOCIOEDUC ADOLESCENTE PIRITUBA CI	24/10/2017		Respondida		
	NORTE 1	SAO PAULO	ALPIO DE BARROS PROFESSOR	18/10/2017		Finalizada		
	NORTE 1	SAO PAULO	ALPIO DE BARROS PROFESSOR	16/10/2017		Finalizada		
	NORTE 1	SAO PAULO	ALPIO DE BARROS PROFESSOR	09/10/2017		Finalizada		
	NORTE 1	SAO PAULO	ALPIO DE BARROS PROFESSOR	09/10/2017		Finalizada		
	NORTE 1	SAO PAULO	ALPIO DE BARROS PROFESSOR	09/10/2017		Finalizada		
	NORTE 1	SAO PAULO	REPUBLICA ARGENTINA	26/09/2017		Respondida		
	NORTE 1	SAO PAULO	JOAQUIM LUIZ DE BRITO PROFESSOR	29/08/2017		Respondida		

Anterior 1 2 3 4 5 ... 11 Próximo

c) O sistema exibirá todas as informações da solicitação de Inutilização. Analise todas as informações e clique no botão **Baixar Anexo** destacado abaixo.

Cadastrar Inutilização de Produtos

ALTERAR

Gestão: Todos/Todas
 Diretoria de Ensino: NORTE 1
 Município: SAO PAULO
 Escola: AYRES DE MOURA PROFESSOR
 Responsável: SAESP
 Código Solicitação: 31058

Inutilização

Data de Ocorrência: 17/11/2017
 Tipo de Irregularidade: Vencimento
 Descrição: Quando os alimentos estão com o prazo de validade vencido.
 Motivo: Produtos não foram consumidos dentro do prazo e deverão ser descartados.

Informações da Solicitação

Produto: Produto: Lote: Data de Validade:
 Disp. em Estoque: Qtd. já Solicitada: Baixar por: Unidade Quilo
 Quantidade: Emb. Primária Quantidade: Quilos **Imagem do Produto: Baixar Anexo**

Mostrar 10 registros por página

Produto	Quantidade (KG)	Lote	Data de Validade	Editar	Excluir
BATATA DESIDRATADA EM FLOCOS	3	03	25/04/2018		

Anterior 1 Próximo

Cancelar Reprovar Alterar p/ Troca Aprovar

d) Ao clicar no botão, o sistema abrirá em seu computador a foto do produto que foi anexada pela Escola. Analise também a foto para tomar uma decisão.



➤ REPROVAR SOLICITAÇÃO DE INUTILIZAÇÃO

Ao Reprovar uma solicitação, a mesma será encerrada no sistema e a Escola não poderá executar nenhuma ação referente ao descarte do Produto. Será possível verificar o Motivo da Reprova.

a) Caso a Solicitação seja Reprovada pela Diretoria de Ensino, clique no botão **Reprovar**.

ALTERAR

Gestão: Todos/Todas

Diretoria de Ensino: NORTE 1

Município: SAO PAULO

Escola: AYRES DE MOURA PROFESSOR

Responsável: SAESP

Código Solicitação: 31058

Inutilização

Data de Ocorrência: 17/11/2017

Tipo de Irregularidade: Vencimento

Descrição: Quando os alimentos estão com o prazo de validade vencido.

Motivo: Produtos não foram consumidos dentro do prazo e deverão ser descartados.

Informações da Solicitação

Produto	Quantidade (KG)	Lote	Data de Validade	Editar	Excluir
BATATA DESIDRATADA EM FLOCOS	3	03	25/04/2018		

Cancelar **Reprovar** Alterar p/ Troca Aprovar

b) Informe o **Motivo** de a solicitação ter sido reprovada, conforme exemplo dado abaixo. Clique em **Salvar**.

Responsável: SAESP

Código Solicitação: 31058

Data de Ocorrência: 17/11/2017

Tipo de Irregularidade: Vencimento

Descrição: Quando os alimentos estão com o prazo de validade vencido.

Motivo: Produtos não foram consumidos dentro do prazo e deverão ser descartados.

Informar Motivo

Motivo de Reprova: Solicitação de Inutilização recusada pelo fato de o Produto apresentar condições de consumo dentro do prazo de validade.

Cancelar **Salvar**

Mensagem

Operação efetuada com sucesso.

OK

c) Na tela de Pesquisa, tanto a Escola quanto a Diretoria de Ensino poderão verificar que a solicitação foi **Reprovada pela Diretoria de Ensino**, conforme destacado abaixo.

PESQUISAR

Gestão: Todos/Todas

Município: SAO PAULO

Data de Ocorrência: até

Diretoria de Ensino: NORTE 1

Escola: Selecione

Status: Selecione

Pesquisar

Detalhe	Diretoria	Município	Escola	Data de Ocorrência	Gestão	Status	Providência	Excluir
	NORTE 1	SAO PAULO	AYRES DE MOURA PROFESSOR	17/11/2017	Todos/Todas	Aberta		
	NORTE 1	SAO PAULO	ALFIP DE BARROS PROFESSOR	24/10/2017		Reprovado DE		

d) A solicitação será encerrada no SAESP.

➤ **APROVAR SOLICITAÇÃO DE INUTILIZAÇÃO**

Ao Aprovar a solicitação, a mesma será encaminhada para análise do CEPAE, que fará os mesmos procedimentos de verificação.

a) Caso a Solicitação tenha sido aprovada pela Diretoria de Ensino, clique no botão **Aprovar**.

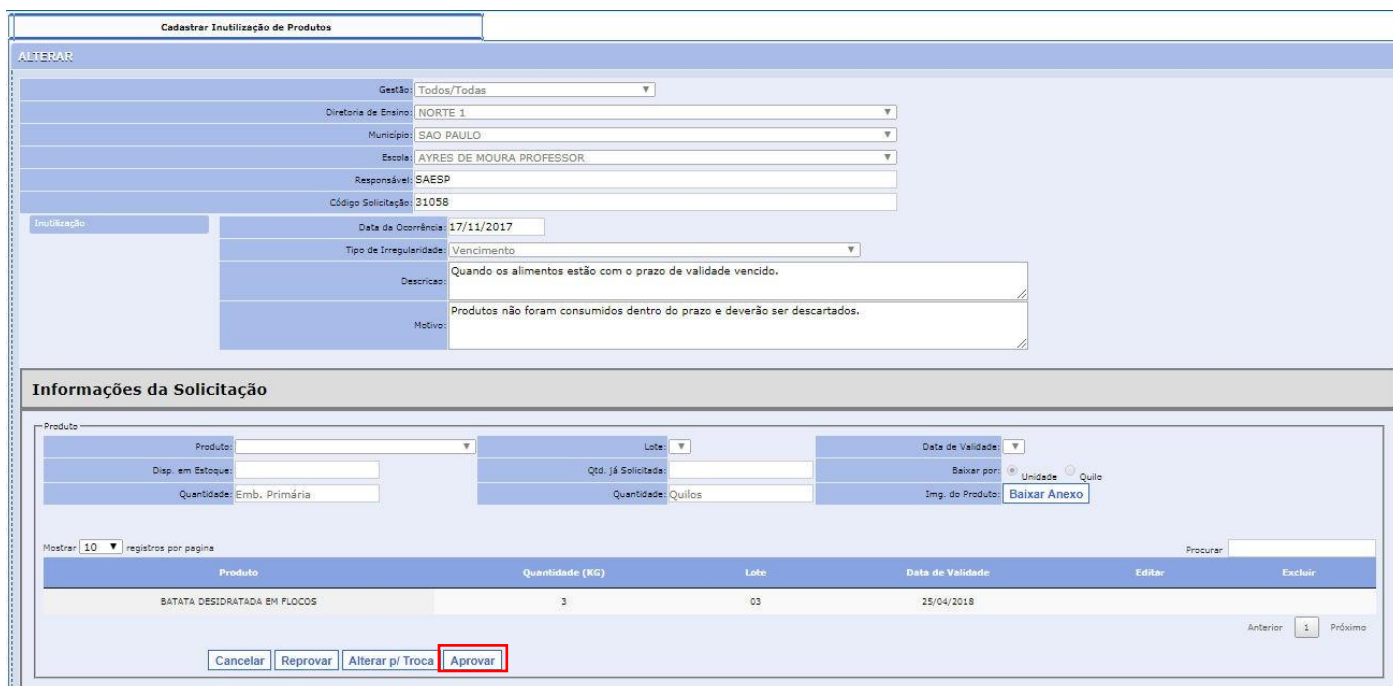

Cadastrar Inutilização de Produtos

ALTERAR

Gestão: Todos/Todas

Diretoria de Ensino: NORTE 1

Município: SAO PAULO

Escola: AYRES DE MOURA PROFESSOR

Responsável: SAESP

Código Solicitação: 31058

Inutilização

Data de Ocorrência: 17/11/2017

Tipo de Irregularidade: Vencimento

Descrição: Quando os alimentos estão com o prazo de validade vencido.

Motivo: Produtos não foram consumidos dentro do prazo e deverão ser descartados.

Informações da Solicitação

Produto	Quantidade (KG)	Lote	Data de Validade	Editar	Excluir
BATATA DESIDRATADA EM FLOCOS	3	03	25/04/2018		

Cancelar Reprovar Alterar p/ Troca **Aprovar**

b) Preencha a informação de Autorização de Inutilização, conforme exemplo abaixo. Clique no botão **Salvar**.

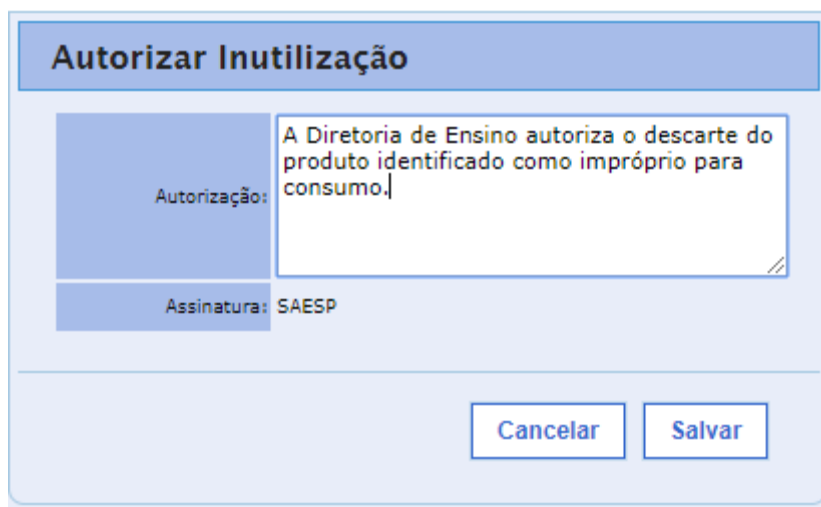

Autorizar Inutilização

Autorização: A Diretoria de Ensino autoriza o descarte do produto identificado como impróprio para consumo.

Assinatura: SAESP

Cancelar Salvar

c) Ao efetuar a Pesquisa da Solicitação, será possível verificar que a mesma foi **Analisada e Aprovada pela DE**, conforme exemplo abaixo.

ALTERAR

PESQUISAR

Gestão: Todos/Todas
Município: SAO PAULO
Data da Ocorrência: até

Diretoria de Ensino: NORTE 1
Escola: Selecione
Status: Selecione

Mostrar: 10 registros por página

Detalhe	Diretoria	Município	Escola	Data da Ocorrência	Gestão	Status	Providência	Excluir
	NORTE 1	SAO PAULO	AVRES DE MOURA PROFESSOR	02/01/2018	Todos/Todas	Analisado pela DE		
	NORTE 1	SAO PAULO	AVRES DE MOURA PROFESSOR	29/12/2017	Todos/Todas	Aberta		
	NORTE 1	SAO PAULO	AVRES DE MOURA PROFESSOR	29/12/2017	Todos/Todas	Aberta com origem da troca de produto		
	NORTE 1	SAO PAULO	AVRES DE MOURA PROFESSOR	28/12/2017	Todos/Todas	Aberta com origem da troca de produto		
	NORTE 1	SAO PAULO	AVRES DE MOURA PROFESSOR	28/12/2017	Todos/Todas	Analisado pela DE		
	NORTE 1	SAO PAULO	AVRES DE MOURA PROFESSOR	28/12/2017	Todos/Todas	Finalizada		
	NORTE 1	SAO PAULO	AVRES DE MOURA PROFESSOR	28/12/2017	Todos/Todas	Analisado pela DE		
	NORTE 1	SAO PAULO	AVRES DE MOURA PROFESSOR	28/12/2017	Todos/Todas	Aberta		

d) A solicitação será aprovada pela DE e ficará disponível para análise por parte do CEPAE.

ALTERAR PARA TROCA DE PRODUTO

Ao Alterar para Troca, a solicitação retornará para a Escola, que deverá reencaminhar a solicitação preenchendo as informações complementares de Troca de Produto. Algumas informações que já foram preenchidas serão mantidas.

- a) Caso seja identificado pela Diretoria que a situação não se trata de uma Inutilização, mas sim uma **Troca de Produto (erro muito comum de acontecer)**, clique no botão **Alterar p/ Troca**.

Produto	Quantidade (KG)	Lote	Data de Validade	Editar	Excluir
BATATA DESIDRATADA EM FLOCOS	3	03	25/04/2018		

- b) Informe o motivo que justifique que essa solicitação é na verdade uma Troca, e não uma Inutilização de Produto. Clique em **Salvar**.

- c) Ao efetuar a Pesquisa da Solicitação, será possível verificar que a mesma foi **Alterada para Troca pela DE**, conforme exemplo abaixo.

Detalhe	Diretoria	Município	Escola	Data da Ocorrência	Gestão	Status	Providência	Excluir
	NORTE 1	SAO PAULO	AYRES DE MOURA PROFESSOR	17/11/2017	Todos/Todas	Alterado para troca DE		
	NORTE 1	SAO PAULO	AYRES DE MOURA PROFESSOR	17/11/2017	Todos/Todas	Aprovado DE		
	NORTE 1	SAO PAULO	ALPIO DE BARRROS PROFESSOR	24/10/2017		Reprovado DE		

- d) A solicitação retornará à Escola, para que faça o encaminhamento da solicitação de Troca. Para acessar a Solicitação, será necessário acessar a funcionalidade de Troca no menu Escola > Nova Troca de Produto.